

KOBELCO

SK380XD

## 主要规格

机种名称		SK380XD	
主机型		SK380XD-10	
<b>■性能</b>			
标准挖斗容量(ISO7451)	m <sup>3</sup>	1.9	
旋转速度	min <sup>-1</sup> {rpm}	10.0{10.0}	
行走速度	km/h	5.6/3.3	
行走牵引力(ISO7464)	kN{tf}	331{33.8}	
最大爬坡角度	%{度}	70{35}	
最大挖掘力	挖斗	229{23.4}(252{25.7})	
	小臂	207{21.1}(228{23.3})	
<b>■重量(安装标准履带板时)</b>			
操作重量	600mmHD履带(三齿)	kg	38,500*2
	600mmHD履带(双齿)	kg	38,500*2
<b>■发动机</b>			
型号	日野J08ETM-KSDL		
型式	直喷,水冷,四冲程,涡轮增压,内置中冷		
额定功率(ISO14396)	kW/min <sup>-1</sup>	209/2,100	
(ISO9249)	kW/min <sup>-1</sup>	197/2,100	
最大扭矩(ISO14396)	N·m/min <sup>-1</sup>	998/1,600	
(ISO9249)	N·m/min <sup>-1</sup>	968/1,600	
燃料箱容量	L	503	
<b>■液压装置</b>			
液压泵	型式	双联可变量轴向柱塞泵+先导齿轮泵	
	设定压力	MPa{kgf/cm <sup>2</sup> }	34.3{350}(37.8{385}*)
旋转马达形式	轴向柱塞泵马达(1个)		
行走马达形式	可变量轴向柱塞马达(2个)		
液压油	L	全量410(箱内油量245)	

单位用国际单位系列的SI单位表示, ( ) 内为以往表示原来显示。\*1.为增加动力时的值。\*2.装有标准2.6m小臂。

## 主要设备一览表

机种名称	SK380XD	机种名称	SK380XD
<b>■驾驶室</b>			
相当于ISO 10262-1998 1级的高强度驾驶室	<input type="radio"/>	■挖斗、小臂	<input type="radio"/>
自动空调(内气循环、外气导入切换式 出风口设置在后方柱上)	<input type="radio"/>	标准2.6m小臂(高强度)&1.9m <sup>3</sup> 挖斗	<input type="radio"/>
除霜器	<input type="radio"/>	可选3.3m小臂(高强度)&1.6m <sup>3</sup> 挖斗	<input type="checkbox"/>
左右一体滑动式控制箱	<input type="radio"/>	■大臂	<input type="radio"/>
彩色多功能显示屏	<input type="radio"/>	6.50m大臂	<input type="radio"/>
储物箱	<input type="radio"/>	■配重	<input type="radio"/>
大型杯座	<input type="radio"/>	基本配重	<input type="radio"/>
逃生锤	<input type="radio"/>	■履带	<input type="radio"/>
AM/FM收音机(双喇叭)	<input type="radio"/>	600mmHD履带(三齿)	<input type="radio"/>
24V电源	<input type="radio"/>	600mmHD履带(双齿)	<input type="radio"/>
带铃环、可一分为二的车毯	<input type="radio"/>	■其他	<input type="radio"/>
室内灯	<input type="radio"/>	旋转闪烁灯	<input type="radio"/>
间歇性上举型雨刷	<input type="radio"/>	液压油滤芯堵塞检出装置	<input type="radio"/>
■座椅	<input type="radio"/>	前方工作灯(2个大臂灯、1个右侧灯)	<input type="radio"/>
带悬架的座椅	<input type="radio"/>	双滤芯式空气滤清器	<input type="radio"/>
可完全平躺的活动结构	<input type="radio"/>	工作机器管理系统“探望”	<input type="radio"/>
双向滑动式结构	<input type="radio"/>	上部防护罩	<input type="radio"/>
扶手(可调节角度)	<input type="radio"/>	工具	<input type="radio"/>
头靠	<input type="radio"/>	黄油枪	<input type="radio"/>
安全带	<input type="radio"/>	电池制动装置	<input type="radio"/>
■控制	<input type="radio"/>	发动机机油泄放阀	<input type="radio"/>
H/S/环保模式	<input type="radio"/>	驾驶室2灯	<input type="radio"/>
增压装置	<input type="radio"/>	附加履带校正器(强化型)	<input type="radio"/>
行走1速/2速可自由切换(附带自动减速装置)	<input type="radio"/>	车架底部防护盖板(t9mm)	<input type="checkbox"/>
待机自动停止	<input type="radio"/>	破碎锤配管	<input type="checkbox"/>
自动减速	<input type="radio"/>		

□标准配置 ○可选择 △可选装备

所有照片均为制作资料用,实际停机时请务必将挖斗接地。

## 免责声明:

本书仅作为介绍产品的资料,所记载的信息和材料,包括文字,数据,图片,或其他项目一均有可能与所销售的产品实物产生不一致,不能将本书作为产品式样的依据,购买产品时应以交付的实物为准。如产品的式样或配置发生变更恕不另行通告,本公司将尽量避免本书发生错误但并不保证这些信息和材料的绝对准确性,充分性,可靠性或完整性,且对此未作出任何种类的(默示,明示或法定的)保证,并明示地否认就这些信息和材料的错误或遗漏承担责任。此免责声明在法律许可的最大范围内有效,本公司拥有最终解释权。

## 神钢建机(中国)有限公司

地址:四川省成都市龙泉驿区经开区南四路699号

电话:028-88423593

网址:www.kobelco-jianji.com

## 杭州神钢建设机械有限公司

地址:杭州经济技术开发区22号大街1号

电话:0571-28896588

传真:0571-28896566

微信扫一扫,获取更多信息

## 官方主页



## 官方微信信号



联络地址:



# 超省油， 更耐久

保证在地球任何现场的高效作业  
基于“地球型建机”理念，  
SK380XD以其卓越的耐久性和生产效率，  
进化为神钢有史以来推出的最强矿山挖掘机。  
在新设计的坚固机体的基础上，  
对工作装置又进行了大幅强化提升。  
此外，液压系统采用了最新高技术  
在维持高动力的同时，  
实现油耗的进一步降低。  
从SK系列诞生至今，SK380XD作为第10代挖掘机，  
以超乎想象的表现满足矿山等恶劣工况的需求。

1.5倍\*1  
延长耐久寿命  
所以  
高耐久

24%\*2  
的油耗改善  
更  
低油耗

以上数据是特定实验条件下的最大值，仅供参考。  
在不同的作业现场或运转条件下可能会产生差异。



\*1. SK350LC-8 型标准机的大臂及小臂的耐久性比较。 \*2. 环保模式 / 与原有机型的 S 模式相比。



# 坚固的工作装置，更加坚固。

新开发的挖斗，实现无以比拟的坚固性能

NEW

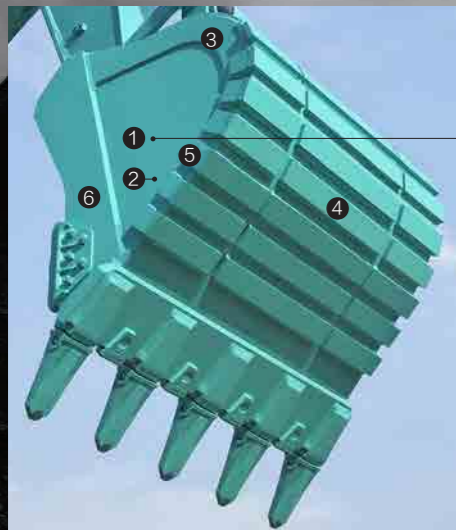

## 采用厚板结构

大幅增加钢板厚度  
(数值是与 SK350LC-8 型标准机的比较)

1 侧板 约增**1.5**倍



2 侧板 约增**2.3**倍

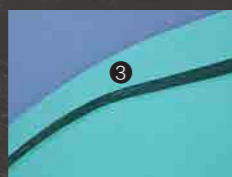

3 侧板(边缘)约增**1.7**倍

## 采用耐磨钢板

大幅增加高强度钢板厚度  
(数值是与 SK350LC-8 型标准机的比较)



4 底板用辅助增强平板  
约增**1.6**倍

5 通过首次采用加厚的耐  
磨钢板侧板，防止侧面  
变形。

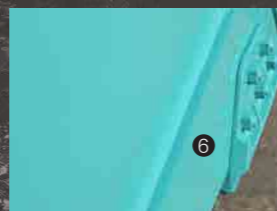

6 侧边约增**1.25**倍

## 强化结构



采用碎石对应型斗齿



增强横纹



增强挖斗内角



增强底板角

## 保护机体的防护板与上部防护罩



### 防护板

在旋转时等保护机体左右两侧以及驾驶室底部。



### 上部防护罩

采用厚板防护罩，具有高于标准机的耐久性。

## 新开发出钢板增厚矿山专用大臂

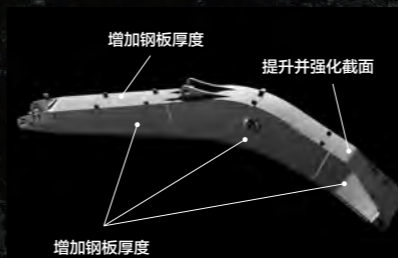

### 大截面结构 NEW

提升大臂应力负荷重的部分的截面高度。



### 厚板结构 NEW

采取增加钢板本身厚度的矿山专用结构，而非通过后续熔接强化。

1.5倍\*  
延长耐久寿命  
所以  
高耐久

大幅提升工作装置的坚固性，  
开发象征坚固矿山挖掘机的新挖斗。  
大幅增强大臂与小臂负荷承受部位牢度。  
实现SK350LC-8型标准机约1.5倍\*的耐久寿命。

\*SK350LC-8型标准机的大臂及小臂的耐久性比较。

以上数据是特定实验条件下的最大值，仅供参考。  
在不同的作业现场或运转条件下可能会产生差异。

## 新开发的强度可视化小臂

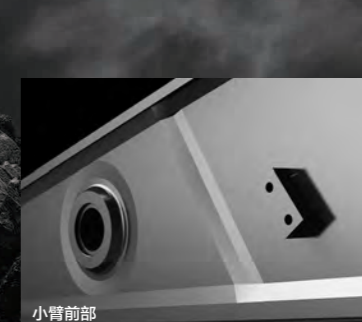

小臂前部



小臂底部

## 厚板结构 NEW

替代以往的增强板，加厚板自身的厚度。



## 带耳底端轴座 NEW

在应力集中的轴座部分采取带耳的一体化结构，分散最大应力，提高耐久性。



## 加强筋条

采用矿山专用加长加厚加强筋条，防止小臂受损。



# 作业持续不间断，高耐久。

实现行走状态时碎石无碍的高强度表现，  
通过高可信度的过滤系统，确保高效作业。

## 保护机体不受碎石等伤害的、耐久性卓越的机身底部



**大型脚踏板**



**厚板履带**

我们还提供双齿履带板供您选择，它拥有强大的抓地力，且板材厚实强劲。能适应严酷的矿山作业环境。



**强化型导向架**

为防止因石子的碰撞和进入而导致变形，采用彻底增强的导向架。



**强化型驱动马达保护装置**

增大驱动马达内侧的强度。



**履带校正器**

在三处设置了增强型履带校正器。



**车架底部防护盖板**

保护液压装置、配管等不受碎石损伤。



**两端固定外边式托链轮**

彻底加紧圆环，强力保护轨道。



**履带链节**

采用比10型标准机更大的履带链节，提高耐久性。

(上方为标准机链节，下方为XD加强型链节)

## 提高过滤系统的可信度

为保证稳定作业，对液压油和燃料进行万无一失的管理。  
降低机械故障风险，提高耐久寿命。

### 提高过滤功能的三联系统 **NEW** 燃料滤芯

油水分离一体型滤芯的容量扩至原有机型的1.8倍。高过滤精度，不仅能够收集灰尘等大部分杂质，还可以防止水分的混入。新增的终滤芯，可提高整个系统的过滤性能。

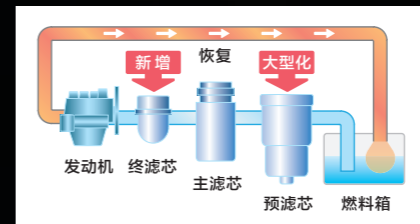

### 防患于未然 **NEW** 液压油滤芯堵塞检出装置

在液压油滤芯的入口和出口设置压力检出装置，通过压力差来检查是否堵塞。若发现异常，就会在彩色多功能显示屏上发布警告。由于能在异物入侵液压油箱前检出，所以能防止液压设备发生故障。

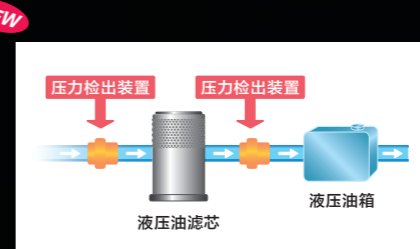

### 防止更换时异物落入 **NEW** 液压油滤芯

超级过滤芯的去除异物功能得到一致好评。配备防尘罩，可防止更换时的异物进入。



### 卓越的强度和耐久性 **NEW** 金属空气滤清器

通过覆盖金属网罩，确保强度和耐久性。

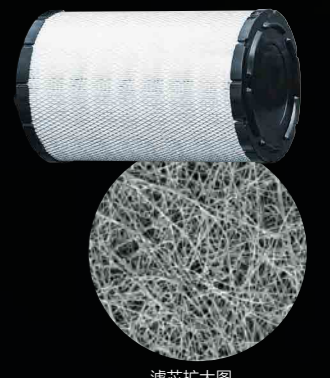

滤芯扩大图



# 低油耗，永不停步。

24%\*1  
的油耗改善  
更  
低油耗

通过有效控制液压流动的小臂合流系统和减少压损阻力，在保持作业效率的同时，可削减约19%\*2的油耗。新增环保模式，最大可削减约24%\*1的油耗。

\*1.环保模式/与原有机型的S模式相比。\*2.与原有机型的S模式相比。

以上数据是特定实验条件下的最大值，仅供参考。在不同的作业现场或运转条件下可能会产生差异。

## 进一步削减油耗的节能系统

### 油耗优先作业模式 环保模式

根据作业内容可选择作业模式，新增更低油耗的环保模式。使大幅削减油耗成为可能。

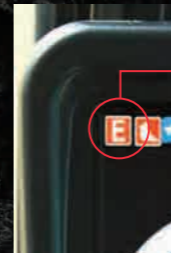

- H** 模式 (与原有机型的H模式相比)  
约削减 **16%**
- S** 模式 (与原有机型的S模式相比)  
约削减 **19%**
- E** 模式 (与原有机型的S模式相比)  
约削减 **24%**

### 待机自动停止功能 AIS (待机自动停止)

当乘降制动杆持续处于朝上状态，发动机就会自动停止。消除待机时等出现的多余油耗的同时，减少CO2排量。

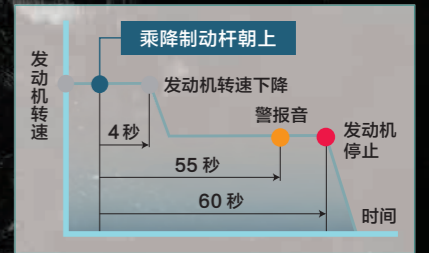

以上数据是特定实验条件下的最大值，仅供参考。在不同的作业现场或运转条件下可能会产生差异。

## 降低油耗的革新技术、液压系统

### 先进的液压高效技术 小臂合流系统

放下大臂时，大臂自重的下降力量也可用于小臂推出的系统。大幅削减能耗。

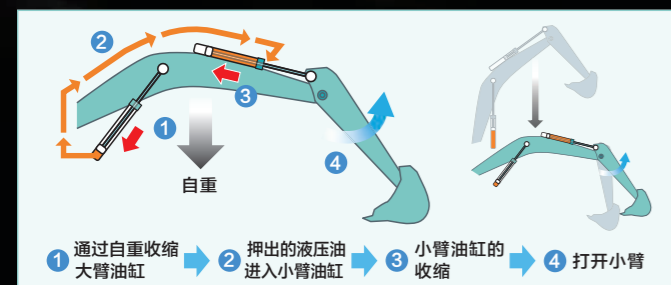

### 削减能源损耗 液压回路

通过减少摩擦阻力的配管设计以及阀门阻力最小化等，努力减少多余的压损阻力，以削减油耗。

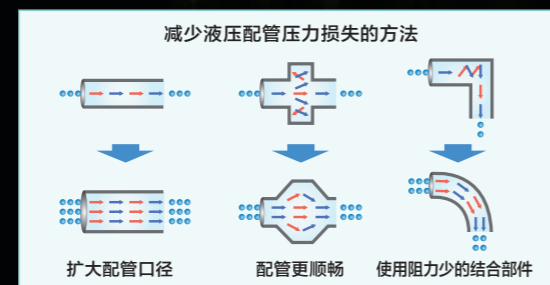

## 采用符合国家排三标准的环保发动机

### 追求极限燃烧效率 高效发动机

使用原有机型中一致获得好评的高燃效发动机。配备通过超高压喷射燃料的喷射泵机组、降低吸气温度控制氧气浓度的EGR，从而通过协调控制的多段喷射来实现最大燃烧功率。同时对PM(颗粒物)、NOx(氮氧化物)排放进行控制，从2006年开始应对预定2015年开始实施的国家排三标准。

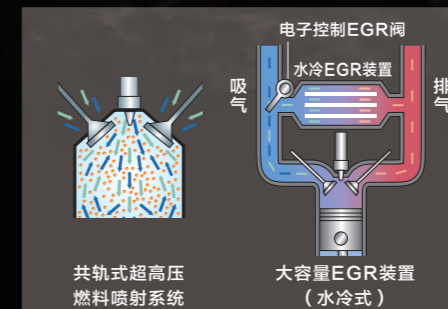



# 强力，高效。

同时实现前所未有的压倒性低油耗和高效作业。  
可根据用途选择小臂的长度。

**标准 2.6m 小臂**  
(高强度)

挖斗容量: **1.9m<sup>3</sup>**

**可选 3.3m 小臂**  
(高强度)

挖斗容量: **1.6m<sup>3</sup>**

最大挖斗挖掘力  
平时: 229kN{23.4tf}  
增压时: 252kN{25.7tf}

最大小臂挖掘力  
平时: 207kN{21.1tf}  
增压时: 228kN{23.3tf}

■最大挖掘半径  
**10,610mm**

■最大挖掘深度  
**6,840mm**

■最大垂直挖掘深度  
**5,700mm**

最大挖斗挖掘力  
平时: 229kN{23.4tf}  
增压时: 252kN{25.7tf}

最大小臂挖掘力  
平时: 165kN{16.8tf}  
增压时: 182kN{18.6tf}

■最大挖掘半径  
**11,260mm**

■最大挖掘深度  
**7,560mm**

■最大垂直挖掘深度  
**6,480mm**



## 作业高效轻松，驱动轻快灵巧

无论坡道或坑洼道路  
**顶级行走能力**



具备强大的行走牵引力，无论坡道还是坑洼道路，都无需减速顺畅行走，转向自如。

提高更换工作装置的效率 **NEW**  
**破碎锤配管(可选)**

可设定与破碎锤相对应的液压回路。  
可通过工作装置开关进行简单切换。



## 易看易用协助操作

美观易看 **NEW**  
**彩色多功能显示屏**

采用色彩鲜艳、可显示图形、易于识别的液晶彩色多功能显示屏作为新型显示装置。  
显示油耗、维修保养等各种机械信息。

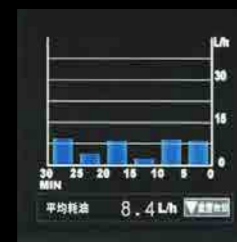

保养信息

项目	500	472
...	500	471
...	1000	971
...	5000	4971

维修保养信息



1 一目了然的燃料残量和发动机水温模拟测量仪

2 低油耗运转时显示绿色

3 显示油耗量、油耗比信息

4 油耗模式切换按键

5 画面切换按键

一键即可自动切换  
**工作装置模式切换按键**

按键操作易于更换工作装置时，  
切换液压回路和流量。  
图标显示，一目了然。



# 舒适的驾驶室，更安全。

全新驾驶环境，宽敞又舒适。  
确保高度安全性，新时代的驾驶室



## 确保空间宽敞 **NEW** 大型驾驶室

驾驶室的容积比原有机型增扩4%。实现宽敞驾驶空间，作业舒适。

## 舒适的前后出风口 **NEW** 自动空调



空调后方出风口

采用大容量空调，出风口设置在驾驶座右前方和左右后方柱上。冷暖气直接吹到操作者，保证舒适的作业环境。

## 防止灰尘进入 **NEW** 高气密性驾驶室



比原有机型提高3.7倍的高气密性，防止灰尘进入驾驶室。

## 长时间作业也不易疲劳 **NEW** 低震动驾驶室

与原有机型进行的震动比较

- 行走时：约减少30%\*
- 作业时：约减少30~50%\*

冲程长约为原底座的2倍

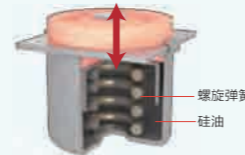

采用内设可吸收微小震动的螺旋弹簧和减少大幅震动硅油的切削油自动微量喷射装置底座。通过长冲程实现良好的震动阻隔。

\* 以上数据是特定实验条件下的最大值，仅供参考。在不同的作业现场或运转条件下可能会产生差异。

## 舒适性



## 全方位开阔视野设计 **NEW** 开阔直接的视野

右侧采用无中心柱的完整大玻璃。在确保视野开阔的同时，保证前方以及左右两侧直接视野。

## 轻轻松松上下车 **NEW** 宽敞的驾驶室门的开口部位

驾驶室门的开口部位比原有机型增扩80mm。与宽敞的坐高相结合，上下车更轻松。



## 坐感舒适 **NEW** 座椅



可吸收振动的悬架座椅



可以平躺的活动座椅



可调整到最佳坐姿双向滑动式座椅

## 操作轻便流畅 **NEW** 操纵杆



约削减38%\*的操作力。操作舒适，减轻连续作业、长时间作业的疲劳。

\* 以上数据是特定实验条件下的最大值，仅供参考。在不同的作业现场或运转条件下可能会产生差异。

## 舒适便利 **NEW** 室内设备



AM/FM自动调频收音机



24V电源



大容量储物箱



大型杯座



烟灰缸

## 安全性

## 确保高度安全性 **NEW** 高强度驾驶室

通过强化型支柱结构，实现相当于ISO 10262-1998 1级的强度。



## 提高作业安全性 **NEW** 驾驶室保护装置



驾驶室上部以及前方安装有保护装置。保护装置安装在作业灯的上部，确保视野的开阔。

## 确保作业视野 **NEW** 安全视野



- 采用不使用时也不会影响视野的上举型雨刷。
- 采用左右后视镜，易于进行安全确认。
- 采用符合欧洲规格的增强型绿色玻璃。

## 多角度确保安全 **NEW** 安全预防功能



紧急逃生锤



旋转闪烁灯/后方作业灯



# 有效维护保养， 确保最佳状态。



保养信息			
31.0h			
项目	须更换时间	离更换还有	最后更换日
液压油滤芯更换	500	472	--/--
液压油滤芯更换	500	471	--/--
液压油滤芯更换	1000	971	--/--
液压油滤芯更换	5000	4971	--/--

维修保养信息显示例

## 维修保养不可缺少的准确信息 机器信息显示功能

- 在必要的时候只显示必要的维修保养信息
- 能及早检测电气系统异常并自动显示的自我诊断功能
- 方便对机器工作状态进行检查的服务诊断功能
- 对没有再现性的故障也能进行确认的故障来历记忆功能

### 提高安全性、易于维护 机体上部维修保养

确保工作人员在对发动机室进行维护时的作业空间。降低台阶，便于上下，作业姿势舒适，不用弯腰。通过发动机罩的轻量化，易于开关。



维修保养空间



台阶/扶手



金属空气滤清器(双滤芯式)

### 以舒适的姿态点检、维护 地上维修保养

需进行日常检修、定期维修保养的部位，大多设定在触手可及的地方。



左侧



右侧



油水分离一体型燃料滤芯/发动机油滤芯

水箱散热器等冷却设备可触手可及的设计。

- 1 燃料滤芯
- 2 油水分离一体型燃料滤芯
- 3 发动机油滤芯

### 便捷顺畅 驾驶室內的点检



空调滤芯

无需工具，可直接拆卸内外气滤芯。

### 缩短作业时间 便于清扫



履带

便于除去泥土的单面斜坡设计。



带拎环、可一分为二的车毯

可拆卸式。车毯下设有排水口。



发动机机油底盘

设有泄放阀。



## 支撑高耐久的预防保护“探望系统”

“探望”是通过互联网远程确认现场状况，进行工作管理的系统。通过对维修保养等信息的灵活运用，可降低机械故障风险，确保耐久品质。此外，还可定期实施预防性维护，通过检修降低作业损耗。

## ■ 整机尺寸

单位:mm

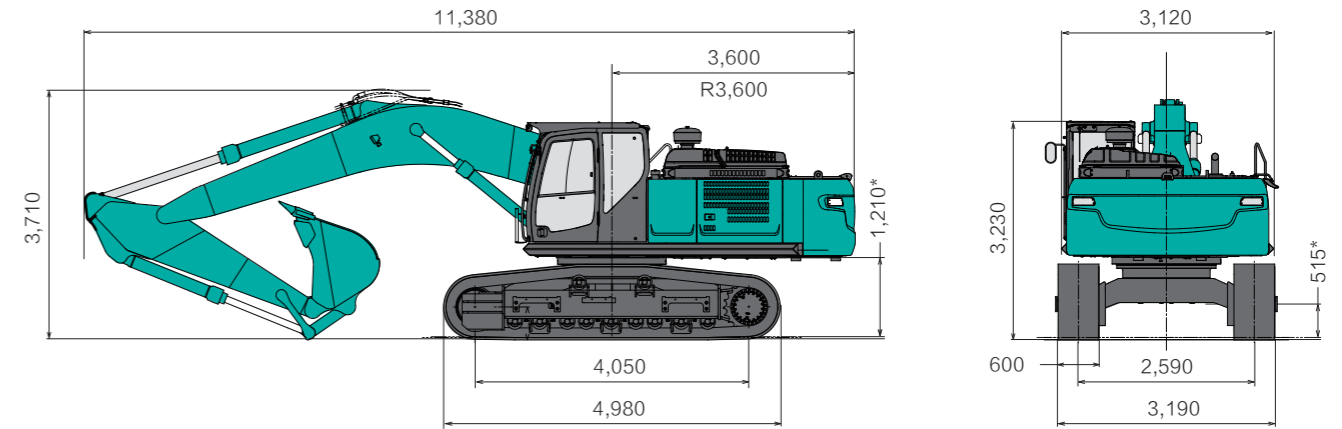

标准2.6m小臂。\*记号表示不包括履带板突出部分。

## ■ 工作范围

单位:mm

小臂的种类	标准2.6m小臂	可选3.3m小臂
a - 最大挖掘半径	10,610	11,260
a' - 地面最大挖掘半径	10,400	11,060
b - 最大挖掘深度*	6,840	7,560
c - 最大挖掘高度*	10,230	10,540
d - 最大倾侧高度*	7,070	7,370
e - 最小倾侧高度*	3,340	2,620
f - 最大垂直挖掘深度*	5,700	6,480
g - 最小前端回转半径	4,460	4,310
h - 8英尺平坦地面挖掘深度*	6,650	7,400
i - 水平挖掘距离	4,210	5,820
标准挖斗容量 (ISO7451)	1.9m <sup>3</sup>	1.6m <sup>3</sup>

\* 不包括履带板突出部分。

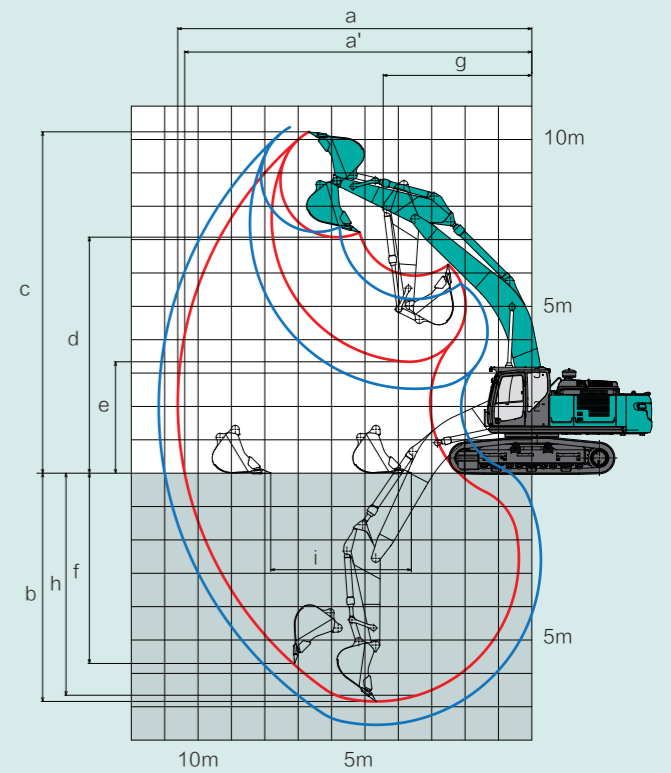

—: 标准2.6m小臂  
—: 可选3.3m小臂

## ■ 操作重量与接地压

形态	等高齿履带	
履带宽度	mm	600
整机宽度	mm	3,190
接地压	kPa {kgf/cm <sup>2</sup> }	72 {0.73}
操作重量	600mmHD履带(三齿)	kg
	600mmHD履带(双齿)	kg

在装标准2.6m小臂、挖斗(1.9m<sup>3</sup>)时。

## ■ 反铲挖斗

用途	标准作业	
标准挖斗容量	ISO标准	m <sup>3</sup>
	CECE标准	m <sup>3</sup>
挖斗宽度或切面	带侧边齿	mm
	不带侧边齿	mm
斗齿数		
挖斗重量	kg	
配置	标准2.6m小臂	
	可选3.3m小臂	